

# WK3/5-100

Miniatur-Metallbalgkupplung / Mini-metal bellow coupling  
mit Klemmnabe / with clamping hub

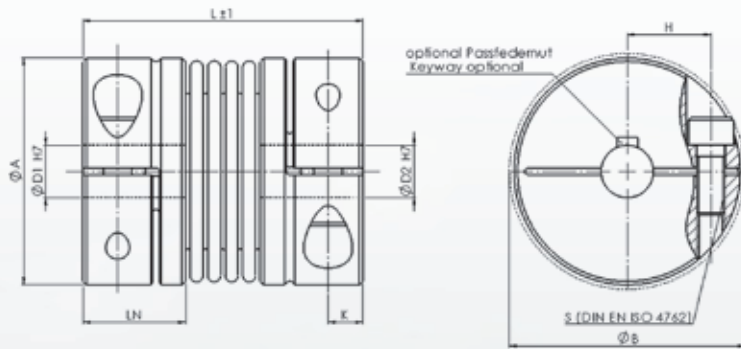

Bestellbeispiel WK3/10 - 27 - 6 - 8 - SX  
Ordering Example Typ / Type Länge / Length L ø D1 ø D2 Option

| Typ       | TKN | Abmessungen / Dimensions (mm) |      |                 |      |      |      |     | Technische Daten / Technical ratings |      |      |                |      |     |     |
|-----------|-----|-------------------------------|------|-----------------|------|------|------|-----|--------------------------------------|------|------|----------------|------|-----|-----|
|           |     | L                             | Ø A  | D1/D2           | H    | Ø B  | LN   | K   | S                                    | M    | J    | C <sub>T</sub> | ΔKr  | ΔKa | ΔKw |
| WK3 / 5   | 0,5 | 21                            | 16   | 3*<br>3-7       | 5,3  | 17,5 | 7,5  | 2,5 | M2                                   | 8,5  | 2,9  | 258            | 0,1  | 0,2 | 1   |
|           |     | 25                            |      |                 |      |      |      |     | 8,5                                  | 3,1  | 195  | 0,15           | 0,3  | 1,5 |     |
|           |     | 28                            |      |                 |      |      |      |     | 0,43                                 | 8,5  | 3,1  | 160            | 0,2  | 0,4 | 2   |
| WK3 / 10  | 1   | 23                            | 16   | 6*<br>3-7       | 5,3  | 17,5 | 7,5  | 2,5 | M2                                   | 9,5  | 3    | 510            | 0,1  | 0,2 | 1   |
|           |     | 27                            |      |                 |      |      |      |     | 9,8                                  | 3,3  | 380  | 0,15           | 0,3  | 1,5 |     |
|           |     | 31                            |      |                 |      |      |      |     | 0,43                                 | 10,5 | 3,3  | 308            | 0,2  | 0,4 | 2   |
| WK3 / 15  | 1,5 | 27                            | 20   | 6*<br>3-10      | 7    | 21   | 9    | 3   | M2,5                                 | 18   | 11   | 750            | 0,1  | 0,3 | 1,5 |
|           |     | 31                            |      |                 |      |      |      |     | 0,85                                 | 20   | 12   | 700            | 0,15 | 0,4 | 2   |
| WK3 / 20  | 2   | 32                            | 25   | 6/10*<br>3-12,5 | 9    | 27   | 11,5 | 3,5 | M3                                   | 35   | 24   | 1510           | 0,15 | 0,3 | 1,5 |
|           |     | 38                            |      |                 |      |      |      |     | 36                                   | 26   | 1300 | 0,2            | 0,4  | 1,5 |     |
|           |     | 42                            |      |                 |      |      |      |     | 2                                    | 38   | 28   | 1040           | 0,25 | 0,5 | 2   |
| WK3 / 45  | 4,5 | 42                            | 32,5 | 10*<br>6-16     | 12   | 34   | 14   | 4,5 | M4                                   | 72   | 88   | 6480           | 0,1  | 0,3 | 1,5 |
|           |     | 50                            |      |                 |      |      |      |     | 3,5                                  | 77   | 95   | 4100           | 0,2  | 0,5 | 2   |
| WK3 / 100 | 10  | 48                            | 40   | 10*<br>6-22     | 15,5 | 41,5 | 15   | 4,7 | M4                                   | 112  | 230  | 8080           | 0,15 | 0,4 | 1,5 |
|           |     | 57                            |      |                 |      |      |      |     | 4,5                                  | 125  | 260  | 6750           | 0,3  | 0,6 | 2   |

\* Standardbohrungsdurchmesser / Standard bore size

- Drehzahl: max. 15000 min<sup>-1</sup>
- Nabe: Bohrungstoleranz: H7  
auch Sondergrößen erhältlich
- Option:
  - Passfedernut nach DIN 6885 wahlweise
  - auch in Edelstahl erhältlich
- Material: Balg – Edelstahl  
Nabe – Aluminium
- Temperaturbereich: -30° bis +110°

- Speed: max. 15000 min<sup>-1</sup>
- Hub: Bore tolerance: H7  
also available in special size
- Option:
  - Keyway acc. DIN 6885 optional
  - also available in stainless steel
- Material: Bellow – stainless steel  
Hub – Aluminium
- Temperature range: -30° until +110°